



WABURO

DS-LINE



私邸で愉しむ宿の風呂。

DS-LINE

上質な安らぎに彩られた、
ユニットバスパッケージモデル。



豊かな質感で、安らぎをもたらすこだわりのマテリアル。

心まで包み込むようなベーシックでモダンなデザイン。

質の高い癒しが、隅々にまで溢れています。

毎日の暮らしと美しく調和する

ユニットバスパッケージモデル、DS-LINE。

心を解き放ち、癒しに浸かる、贅沢なひとときを。



本当の心地よさを どこまでも追求。

框には心地よい芳香を放つ桧を使い、浴槽内側には水に濡れるとより穏やかな表情をみせる国産の天然石、十和田石を採用。

そして、床、壁、シャワー、ミラーなど、浴室のすべての要素は、機能性と優雅さに彩られています。浴室を、住まいにおける癒しに中心空間と捉え、トータルにコーディネートしました。目で、肌で、上質なくつろぎを、ご満喫ください。





WALL [壁面]

落ち着いた自然な風合いのデザインの壁材を
3色ご用意しております。



〈ブラックグレー〉



〈マーブルベージュ〉



〈マーブルホワイト〉



FLOOR [床面]

滑りにくい素材を配した床面には御影石デザインの床材を
3種ご用意していております。



〈御影石G171〉

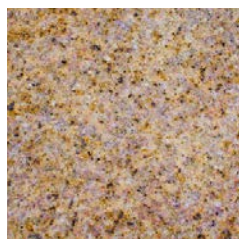

〈御影石G687〉



〈御影石G655〉



MIRROR [トールミラー]

天井トップまで繋がる特徴的なフォルム。
存在を主張しすぎず、浴室に溶け込みます。



SHOWER

[シャワー・水栓]

洗練されたデザイン、優れた使い勝手、
そして高い機能性を誇るグローエ社製を採用。



DOOR [ド ア]

シンプルなデザインに仕上げたアルミの框ドア。
機能的でしかも耐久性に優れています。
落ち着いたあるマットステン色。

WASTE PLUG [排水栓]

ワンプッシュで簡単に排水できるポップアップ排水栓を採用。

LIGHT [照 明]

穏やかで優しい光が癒しの空間を演出します。

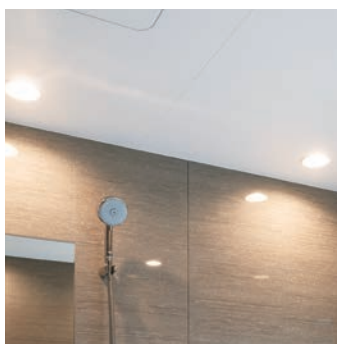



ERN SERIES

隅々にまでこだわった、妥協のないもの作り。



心をほどく、桧の框。

和の情緒に溢れ、独特の存在感を放つ桧の框。
浴室には芳しい香りが広がります。心を解き放ち、飾らない時間を演出します。



目に肌に優しい、十和田石。

浴槽の内側には国産の天然石、十和田石を採用。水に濡れると青く色づき、見た目にも癒されます。滑りにくく保温性も高く、機能的にも優れています。



渾身の匠の技で作られる浴槽。

浴槽内部には耐久性と防水性に優れたFRPを採用。そこに職人が匠の技で十和田石を貼って仕上げていきます。出荷前には必ず一つひとつ細かい検査を行い、基準を満たした製品のみをご提供いたします。「手」が作り上げた浴槽です。

<日頃のお手入れ方法>

ご使用後は、柔らかいスポンジなどでよく水洗いしてください。汚れが落ちにくい場合は中性洗剤を使用し、その後よく水洗いしてください。硬いタワシなどを使用する場合、傷がつく恐れがありますのでご使用は避けてください。乾燥は自然乾燥にて、乾き過ぎない様、ご注意ください。無理な乾燥はひび割れなどの原因になります。

<禁止事項>

アロマオイル、マッサージ用ソルト(塩)、アルコール類その他有色固体・液体などは変色するおそれがありますので、浴槽に入れないでください。オイル類やローションなど体に付着している場合は、よく体を洗い流してから、ご入浴ください。

DIMENSIONS 寸法参考図 (スタンダード仕様)

WBDL-1616

平面図

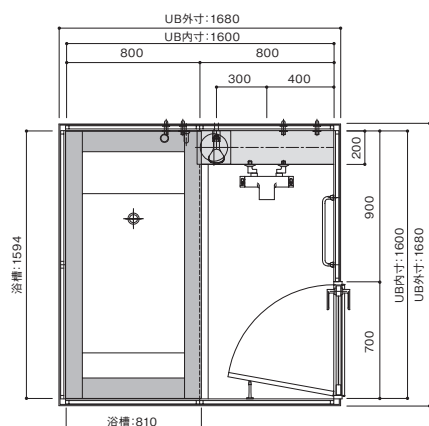

立面図

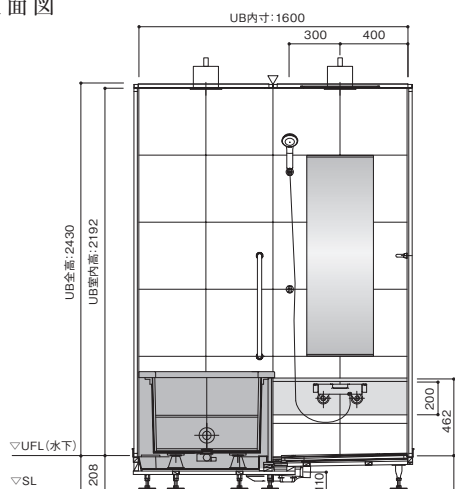

天井伏図

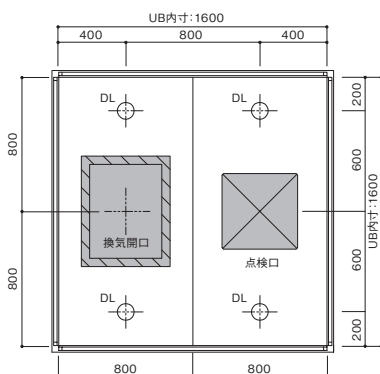

WBDL-1618

平面図

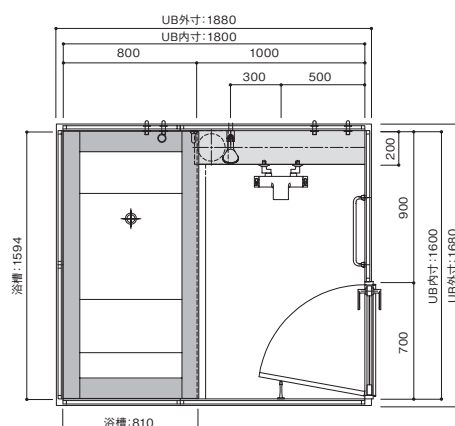

立面図

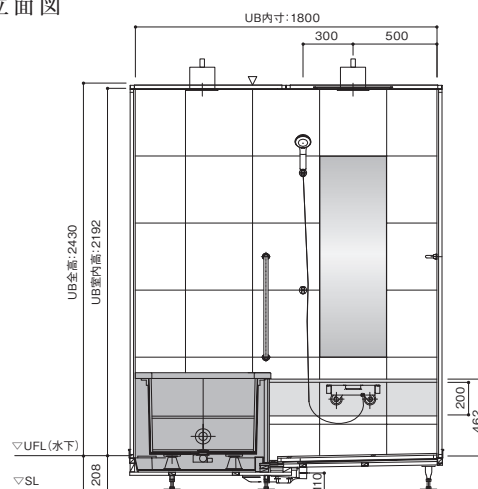

天井伏図

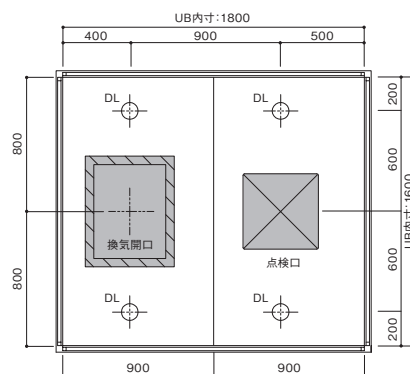

WBDL-1620

平面図

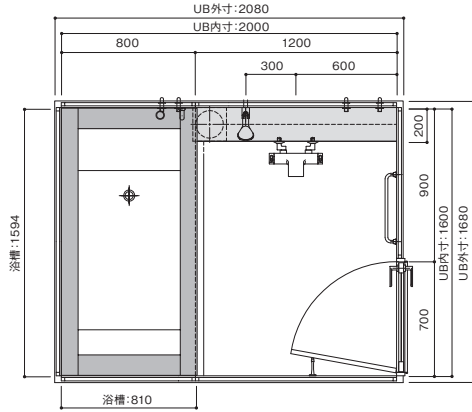

立面図

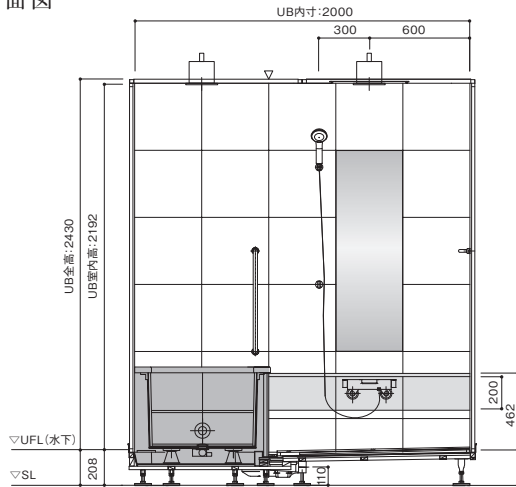

天井伏図

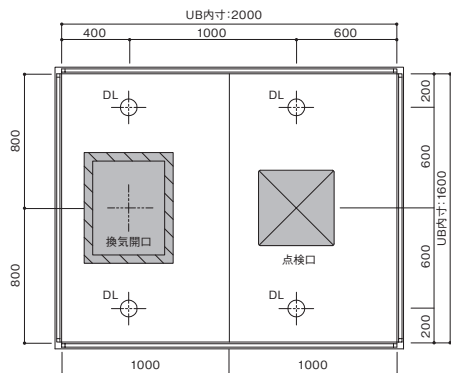

DOOR VARIATION

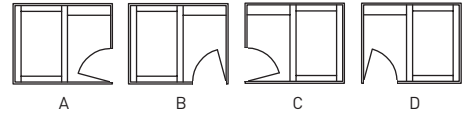

WBDL-1822

平面図

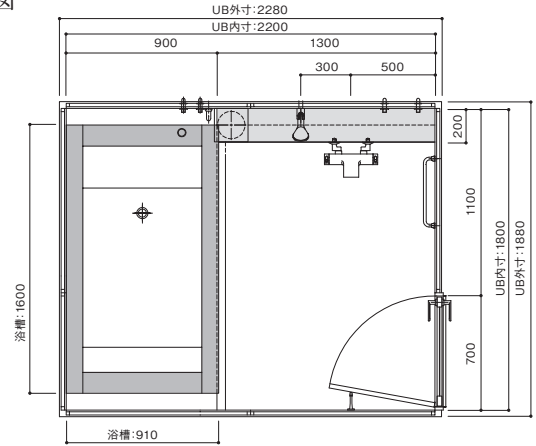

立面図

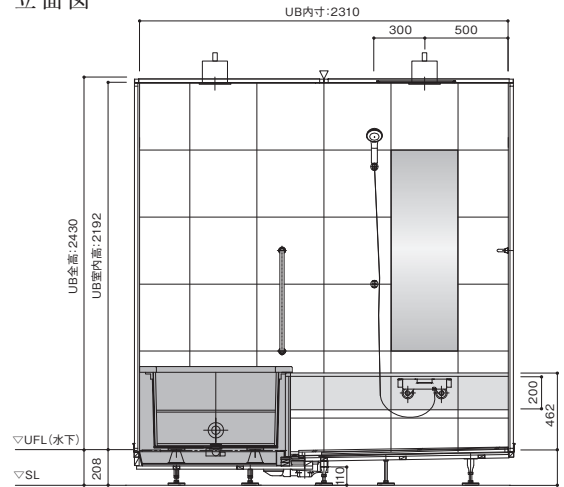

天井伏図

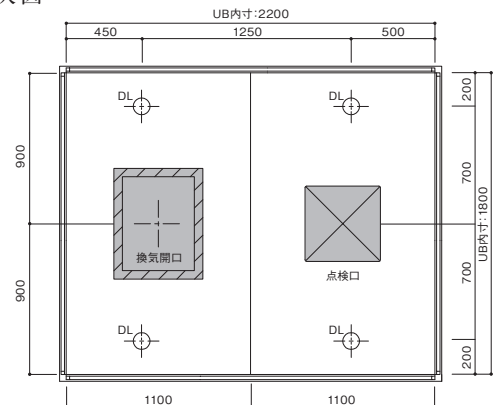

搬入経路について

■最適な搬入時期

木造住宅の場合は棟上げ後、開栓、木ずりが入る前頃に、非木造住宅の場合は間仕切り壁を建て込む前頃に搬入設置工事を行います。事前に搬入経路を確保してください。

土台布基礎について

■1階土間基礎

ユニットバスを据え付ける場所が布基礎となっている場合、布基礎の幅や土台との芯ずれによりユニットバスが設置できない場合が考えられます。布基礎の精度(特に内寸法)に関しては十分にご注意ください。

吊架台について

■2階木造住宅2階設置の場合

2階に設置の場合は、弊社で吊架台をオプションでご用意しています。(別途工事)

■施工範囲に関して

見積りに含まれない工事

- 1.基準墨出し工事
※ただしユニットバス据え付け用墨出しは弊社工事
- 2.給水、給湯管の墨出し、穴あけ、埋め戻し工事
- 3.給水、給湯管のユニットバス外の枝管工事及び接続工事
- 4.ユニットバスの外装工事
- 5.窓サッシ取付工事
※窓サッシ本体は建築本体工事にて手配願います。
- 6.搬入経路設定のための開口部工事
- 7.照明及び換気扇の電気配線及び接続工事
- 8.ガス配管工事

■無償で支給いただきたい資材

現場作業用動力、水道高熱他

■無償で貸与いただきたい設備

ユニットバス部品搬入用リフト等の運搬設備及び運転者

給水、給湯管の接続について

給排水管の接続をスムーズにするためにユニットバス施工前に事前準備をお願いします。

追焚き配管の接続について

追焚き配管を使用する場合、ユニットバス施工後にユニットバス内点検口から追焚き配管のろう付け作業はできません。ユニットバス施工前に追焚き配管とユニットバス取付金具エルボとの接続を行っていただくか外壁工事前に接続を行ってください。(別途工事)

設計にあたって

水栓金具、配管類は上水道用です。井戸水、地下水、温泉水等を使用される場合は腐食、漏水や異物付着等の故障の原因となることがあります。

特殊地域でのご使用について

寒冷地:凍結のおそれがある地域では寒冷地対策が必要です。寒冷地仕様の商品をお選びください。尚、配管類も保温材を巻くなどの処置が必要となってきます。温泉地:温泉地でのご使用は水質により使用不可の場合がありますのでご相談ください。

※その他特殊地域でのご使用につきましては、ご相談ください。

安全に関するご注意

■商品のご購入時には製品本体の取扱説明書及び付属する器具・部品や設備機器の取扱説明を必ず受け取り、ご使用前によくお読みのうえ正しくお使いください。

■電機機器には専用回路及びアースが必要な場合があります。電流容量が不足すると火災の原因になる事があります。また、アースの誤った工事を行うと故障や漏電の時感電する恐れがあります。

免責事項

■次の場合は有料修理となります

- ・消耗部品の消耗に起因する不具合。
- ・火災、爆発事故、落雷、噴火、地震、洪水、津波等による不具合。
- ・ユーザーが適切な使用、維持管理を行わなかったことに起因する不具合。
- ・海岸付近、温泉地などの地域における腐食性の空気環境に起因する不具合。
- ・メーカーが定める施工説明書等に基づかない施工、分解などの不具合。

	DS-LINE 1616サイズ	DS-LINE 1618サイズ	DS-LINE 1620サイズ	DS-LINE 1822サイズ
設置方法	階上用据え置きタイプ			
外形寸法	1,680×1,680×2,430mm	1,680×1,880×2,430mm	1,680×2,080×2,430mm	1,880×2,280×2,430mm
内法寸法	1,600×1,600×2,192mm	1,600×1,800×2,192mm	1,600×2,000×2,192mm	1,800×2,200×2,192mm
天井パネル	塩ビ銅板製(点検口落とし蓋、落下防止付) 色調:ホワイト			
床仕上げ	白御影(G655)or赤御影(G687)or黒御影(G171) 300角 JB仕上げ			
目皿	ステンレス製:HL仕上げ			
壁仕上げ	タイル(ブラックグレーorマーブルホワイトorマーブルベージュ) 400角			
ドア枠	アルミ押し出し成型品 焼付け塗装 色:マットステン			
扉	面材:強化ガラス t4 クリア(飛散防止フィルム貼) レバーハンドル:フロンテア FU-04-2C-CR			
ドアストッパー	RELIANCE R3019(クローム)			
浴槽	デザイン浴槽[ERN Series]:ロックウッドタイプ 1,594×810×575H(内寸1,350×610×460H) 框:桧・内部:十和田石・ポップアップ排水栓付(満水容量330リットル)		デザイン浴槽[ERN Series]:ロックウッドタイプ 1,600×910×575H(内寸1,350×710×460H) 框:桧・内部:十和田石・ポップアップ排水栓付(満水容量377リットル)	
追い炊き金物	別途品			
浴槽エプロン	壁同材			
カウンター天板	白御影(G655)or赤御影(G687)or黒御影(G171)300角 磨き仕上げ			
カウンターエプロン	壁同材			
洗い場水栓金具	GROHE Grohtherm2000 JP272501(サーモスタット付シャワー混合栓・インレット12044000付)			
シャワーヘッド	2757210J(テンベスタ ハンドシャワー)			
シャワーホース	2841000J(メタフレックスシャワーホース L=1750mm)			
固定フック	GROHE 28622000 クローム2個			
鏡	防湿型:化粧鏡398×1198			
鏡受け	ステンレス製:HL仕上げ(上下)			
照明器具	コイズミ 防雨・防湿型:LEDダウンライト(電球色) 4灯 AD70000L			
サポートバー	リラインス 真鍮製 バイ(丸に斜め棒の記号) 25.4 L=600 クロームメッキ仕上げ 1本 R3217-N-600			
タオルハンガー	リラインス 真鍮製 バイ(丸に斜め棒の記号) 16 L=400 クロームメッキ仕上げ 1本 R6203-S-400			
標準価格 (税抜・工事費別途)	¥2,480,000	¥2,550,000	¥2,630,000	¥2,820,000

※製品の仕様は改良のため、予告なく変更することがあります。

天然素材のお手入れについて

WABURO[DS-LINE]で使用している天然素材は、自然の風合いを大切に加工しています。

日常使用での汚れは、お手入れにてこまめに取り除いていただくことで、天然素材の豊かな味わいを末永くお楽しみいただけます。

■清掃道具

軟らかいスポンジ・タオル、軟らかめのブラシ
(汚れが落ちにくい場合のみ、中性洗剤を使用してください)
※清掃にご使用してはいけないもの
金タワシ(スチールウール)、酸性・塩素系洗剤、クレンザー(磨き粉)

■清掃手順

- 湯船の排水を完了したら、一度シャワーで付着汚れを流してください。
- 木部は軟らかなスポンジを使用し、撫でる様に優しく洗ってください。
- 石部は軟らかめのブラシ等でこすり洗いをしてください。
- 汚れが落ちにくい場合は中性洗剤を使用して洗ってください。
- 洗い終わりましたら、シャワーで綺麗に流して、
タオルなどの柔らかい素材で浴槽内部を拭いてください。
- 乾燥は自然乾燥にて、乾き過ぎない様ご注意ください。
※無理な乾燥は、ひび割れ等の原因になります。

ご注意:

- ・石部を清掃するブラシ等で木部を洗わないでください。
- ・酸性・塩素系の洗剤クレンザー等での清掃はおやめください。
※素材の傷み、シミ・変色の原因となります。

■保存管理

1. 木部の乾燥は割れの原因となります。長期におきましてご使用されない場合には、風呂桶に水を張った状態で管理してください。
2. 水を張れない場合には、風呂桶の中に水を張ったバケツ・桶を入れていただき蓋をした状態で管理してください。

ご注意:

木は常に呼吸をして生きています。その為、上記の管理方法を行っていただいた場合にも、ひび割れ等を起こす場合がございますのでご了承ください。

カスタマーサポートセンター

商品の故障相談・修理・メンテナンス・点検サービスにつきましては、下記までお問い合わせください。

TEL. ☎0120-026-426 FAX. 045-914-0030
MAIL. support@ustech-ip.com

[受付時間平日10:00~17:00]

株式会社 アステック

本 社

〒224-0001 神奈川県横浜市都筑区中川1-4-1 ハウスケア横浜4F
TEL 045-914-0026 FAX 045-914-0030

東京オフィス

〒107-0062 東京都港区南青山3-1-3 スプライン青山東急ビル6F
TEL:03-3408-9026

横浜ショールーム

〒224-0001 神奈川県横浜市都筑区中川1-4-1 ハウスケア横浜1F
TEL 045-910-5030

伊東工場

〒414-0053 静岡県伊東市荻399-2
TEL 0557-37-8818 FAX 0557-37-8921

www.ustech-jp.com